

ГАРАНТИЙНЫЙ ТАЛОН

Заполняется магазином, где приобретено изделие

(Наименование изделия)

Дата выпуска _____

Дата продажи _____

Владелец изделия _____

(Фамилия, Имя, Отчество)

Адрес _____

Установлен дефект _____

Исправил мастер _____

(подпись)

" ____ " _____ 201 ____ г.

ГАРАНТИИ

24 месяца со дня приобретения по предъявлению гарантийного талона по обнаруженным дефектам. За механические повреждения, потертости, сколы фабрика ответственности не несет. Наш адрес: РОССИЯ, 427628, Удмуртская республика, г.Глазов, ул. Сибирская, 42. тел. 2-58-38

"бесплатный звонок по России 8-800-100-2600"

линия отреза

ПАСПОРТ

1. Дата выпуска _____

2. Отметка магазина о продаже _____

3. Штамп магазина _____

4. " ____ " _____ 201 ____ г.

Пункты 2,3,4 заполняются в магазине при покупке мебели.

Сертификат _____

глазов®
www.glazovmebel.ru

РОССИЯ
ОАО "Глазовская мебельная фабрика"
Удмуртская Республика, г.Глазов
ул. Сибирская, 42

PC
ДМ 32

Модульная серия корпусной мебели "BERLIN"
BERLIN 4 (гостиная) Комод



Габаритные размеры в мм
718x446x1060

ИНСТРУКЦИЯ ПО СБОРКЕ

Уважаемый покупатель, обращаем Ваше внимание на то, что внешний вид изделия во многом зависит от качества сборки.

ПОДГОТОВКА К СБОРКЕ

1. Распаковать упаковку (при этом сохранить упаковочные ярлыки).
2. Ознакомиться с данной инструкцией по сборке.
3. Подготовить инструмент: молоток, набор отверток, рулетку.
4. Подготовить место для сборки.
5. Прямоугольность собранных каркасов проверять рулеткой по диагонали.

Примечания

1. Заднюю стенку крепить гвоздями компл. №10 с шагом 200мм после установки ящиков.
2. Дно ящика крепить гвоздями компл. №10 с шагом 100мм.
3. Заглушки на фурнитуру устанавливать после полной сборки изделия на видимые части.

ПРАВИЛА ЭКСПЛУАТАЦИИ И УХОДА ЗА МЕБЕЛЬЮ

1. Мебель, перевозимая при температуре ниже 0°С, охлаждается и при установке в помещении "запотевают", поэтому ее следует немедленно протереть чистой, сухой, мягкой тканью.
2. Мебель предназначена для эксплуатации в помещениях с температурой воздуха +10+28°С и относительной влажностью 50-70%. Не рекомендуется ставить мебель близко к источникам тепла, а также к сырым и холодным стенам. Ее следует беречь от прямого попадания солнечных лучей.
3. На поверхности деталей не следует ставить горячие и влажные предметы. Нежелательно попадание кислот, щелочей и растворителей (спирт, бензин, ацетон).
4. Поверхности следует оберегать от механических повреждений, ударов и царапин, поскольку восстановить поверхность невозможно.
5. Поверхности мебели следует чистить специальным составом, который можно приобрести в магазине.
6. Зеркала и стекла рекомендуется чистить любыми средствами, предназначенными для этих целей.
7. Для предотвращения повреждения полового покрытия при перемещении мебели следует использовать подстилочный материал (картон, плотная ткань и т.п.)

ПОРЯДОК ПРЕДЪЯВЛЕНИЯ ПРЕТЕНЗИЙ НА КАЧЕСТВО МЕБЕЛИ

Претензии по некомплектности и производственным дефектам в течение гарантийного срока должны направляться покупателем непосредственно в магазин, где приобретена мебель, с обязательным приложением товарного чека и упаковочных ярлыков.

По дефектам, появившимся из-за несоблюдения покупателем правил эксплуатации и ухода за мебелью, претензии не принимаются.

К СВЕДЕНИЮ ПОКУПАТЕЛЯ

Предприятие оставляет за собой право вносить изменения в конструктивные элементы мебели на основе внедрения передовой технологии, улучшающие качество выпускаемой продукции.





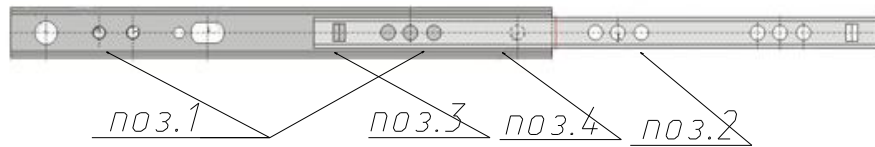



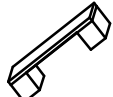
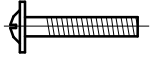
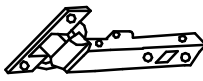

При обнаружении производственных дефектов ссылаетесь на номер набора мебели, номер ОТК, приложите гарантийный талон и упаковочные ярлыки.

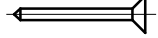
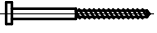
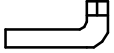
Установка шариковой направляющей

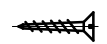

1. Шариковые направляющие крепить к вертикальным стенкам корпуса по отверстиям поз. 1
2. Собрать ящик
3. Прикрепить ящик к шариковым направляющим шурупами 3,5x13 по отверстиям поз.2 (рекомендуем производить сборку в паре)
4. Снять лицевую ящика
5. Выдвинуть ящик за заднюю стенку корпуса изделия
6. Прикрепить ящик к шариковым направляющим шурупами 3,5x13 по отверстиям поз.3
7. Установить лицевую стенку ящика
8. Прикрепить ящик к шариковым направляющим шурупами 3,5x13 по отверстиям поз. 4

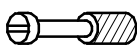
Фурнитура

Комплект №3	Ручка-скоба		Винт с прессшайбой		
			 M4x22		
	А	6	Б	12	
Комплект №4	Петля		Планка	Шуруп 4x13 (оцинк.)	
					
	В	2	Г	2	
			Д	8	
Комплект №10	Гвоздь 1,6x25				
					
	Е	51			
Комплект №19	Винт КОН7x50	Ключ	Заглушка самокл.		
					
	И	34	1	4	
Комплект №25	шариковая направляющая		3,5x13		
					
	Ж	5 компл.	10 шт. L=350	Р	50
Комплект №26	Опора регулируемая		Заглушка		
					
	М	4	Л	4	
Комплект №45	Эксцентрик	Дюбель	Заглушка		
					
	О	26	П	26	
			Р	22	

Крепление задней
стенки
(комплект №10)

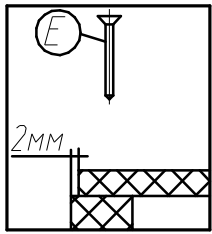

Крепление дна ящика
(комплект №10)

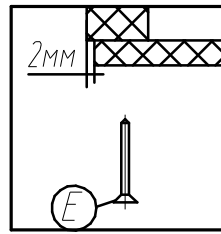

Крепление опоры
(комплект №26)

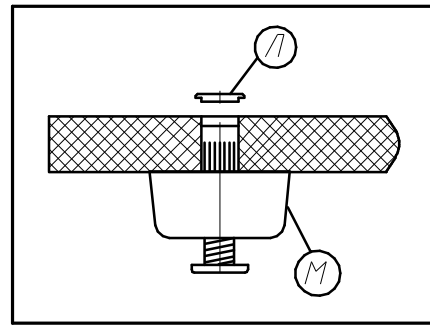

Регулировку опоры производить
ключом от компл.№19.

Крепление винта
саморезного
(комплект №19)

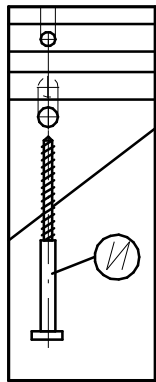

Крепление стяжки
эксцентриковой
(комплект №45)

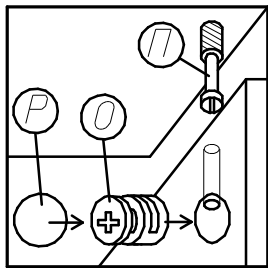

Примечание При сборке ящика
стяжку эксцентриковую компл. №45
затянуть после установки дна в пазы.

№дет.	Длина	Ширина	Кол
151	989	416	1
152	989	416	1
153	989	416	1
154	718	443	1
155	718	443	1
156	416	100	2
157	1029	712	1
158	350	140	5
159	350	140	5
160	549	125	5
161	372	533	5
162	599	195	5
163	983	114	1

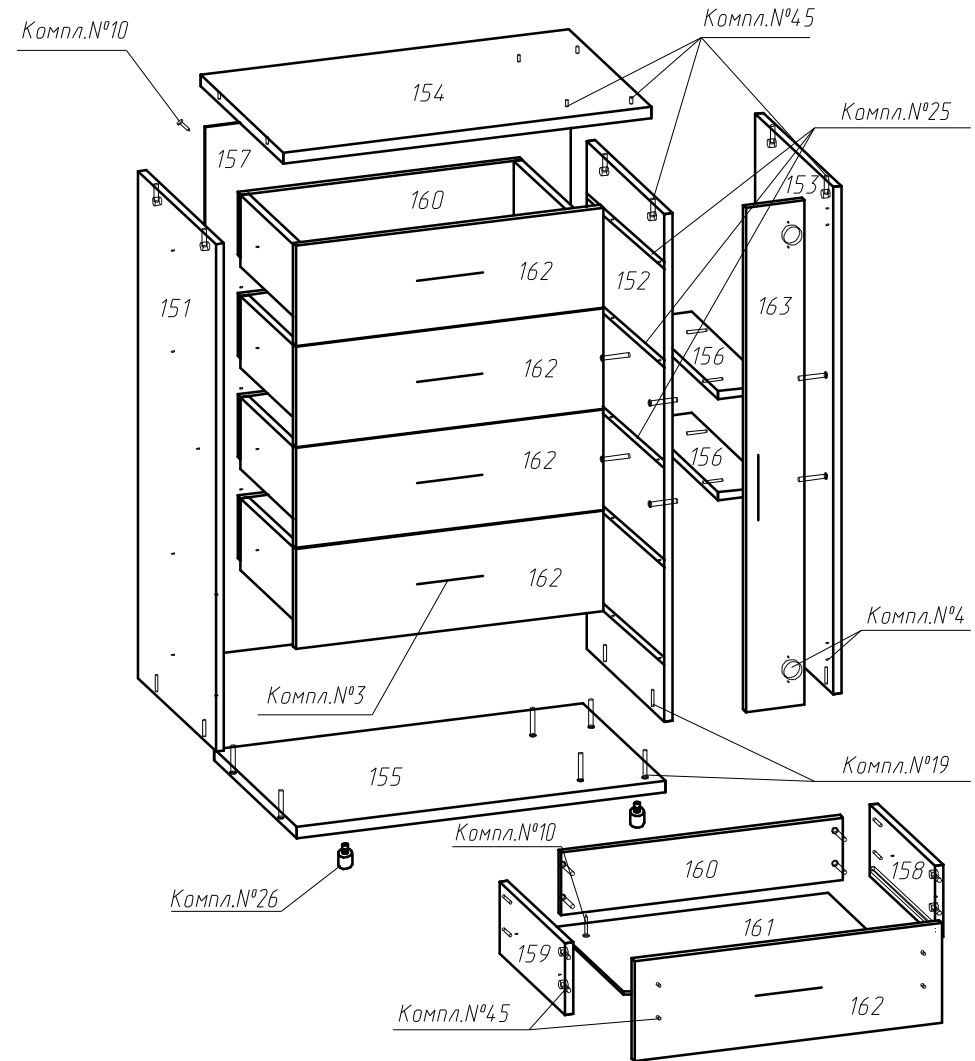

Внимание: После сборки изделия с детали №163
(с глянцевым покрытием) аккуратно удалите
защитную пленку.